



***Kudookirin M3***  
РУКОВОДСТВО ПОЛЬЗОВАТЕЛЯ

RU



[www.Kudookirin.com](http://www.Kudookirin.com)

## РУКОВОДСТВО ПОЛЬЗОВАТЕЛЯ

Уважаемый пользователь! Спасибо, что выбрали KugooKirin M3 (далее электросамокат)!

Электросамокат является сложным техническим устройством повышенной опасности, внимательно ознакомьтесь с его руководством пользователя до начала использования и строго соблюдайте все изложенные в руководстве рекомендации. Мы постоянно улучшаем конструкцию и функции наших электросамокатов, к сожалению, не все изменения могут быть отражены в печатной версии руководства, рекомендуем ознакомиться с последней электронной версией руководства пользователя доступной на сайте [www.push.ru](http://www.push.ru).

Были предприняты все усилия для упрощения формулировок в руководстве пользователя. Если описание кажется пользователю слишком сложным, непонятным или наоборот, простым и не даёт полного понимания всех нюансов, рекомендуем связаться со службой поддержки клиентов ([www.push.ru](http://www.push.ru)).

Комплектация: электросамокат, зарядное устройство, руководство пользователя, NFC-метки (2шт.) , инструменты (винты (8 шт.), L-образный ключ Аллена)

## СОДЕРЖАНИЕ

1: Основные элементы	01
2: Сборка	02
3: Работа с приборной панелью	04
4: Зарядка аккумуляторной батареи	05
5: Информация для начинающих	06
6: Меры безопасности	08
7: Запрет на опасные действия	10
8: Инструкции по технике безопасности	12
9: Повседневное обслуживание	14
10: Таблица параметров модели	15
11: Дополнительная информация	16

## 1 Основные элементы

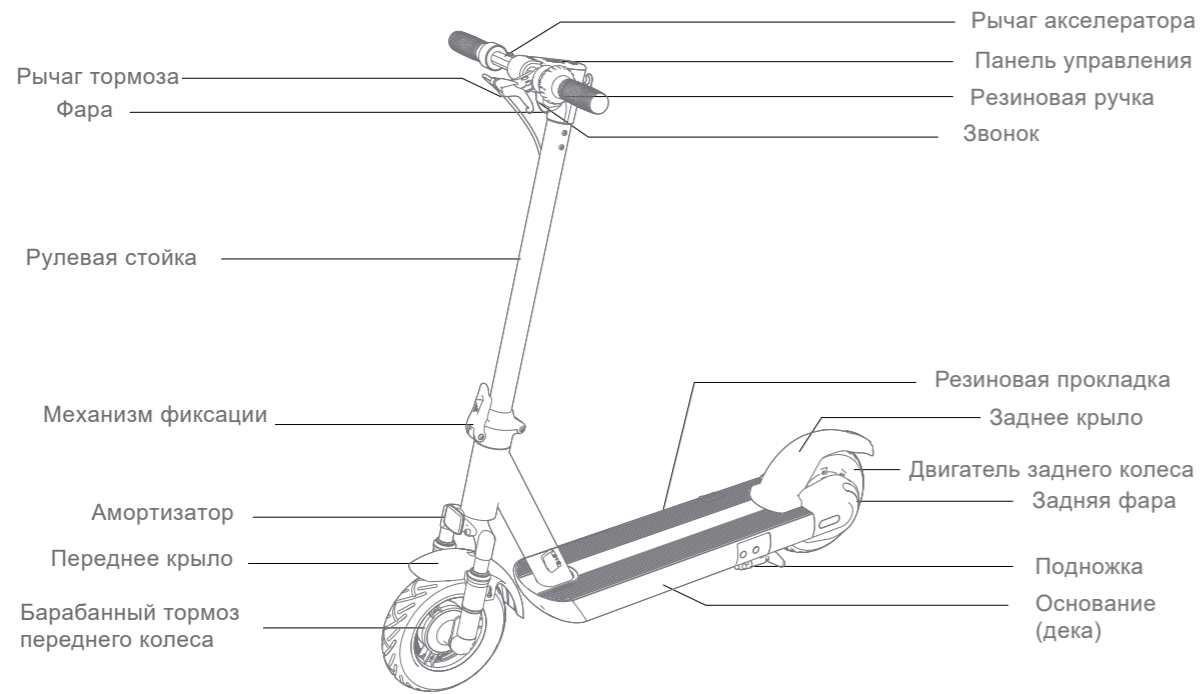

## 2 Сборка

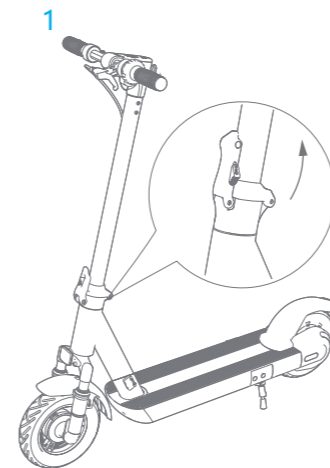

1. Закрепите рулевую стойку с помощью механизма фиксации и раскройте подножку

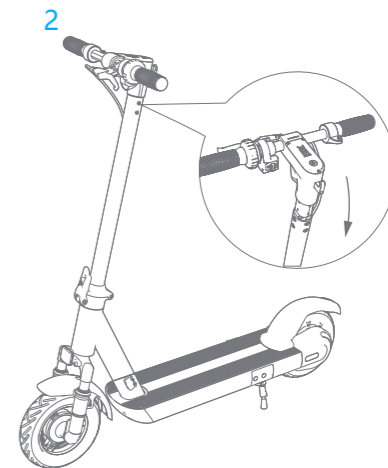

2. Установите руль в рулевую стойку

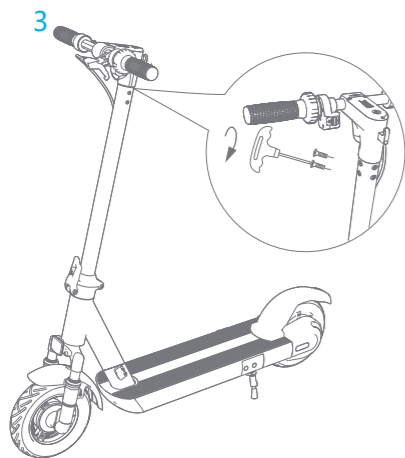

3. С помощью шестигранного ключа (в комплекте) затяните винты с обеих сторон рулевой стойки, а также затяните все винты электросамоката перед использованием.

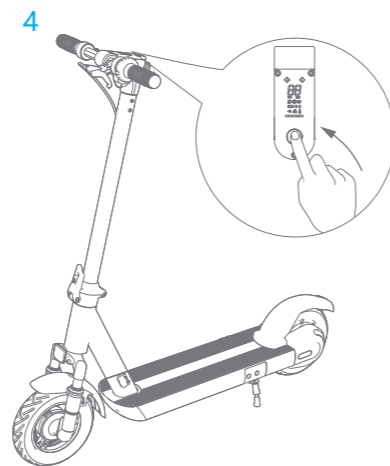

4. После завершения установки проверьте работоспособность путем включения и выключения электросамоката.

### 3 Работа с приборной панелью

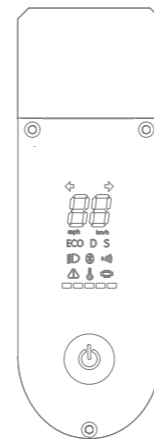

- 1: Кнопка включения/выключения питания: нажмите и удерживайте для включения электросамоката.
- 2: Выбор режима: доступны 3 режима движения электросамоката: режим ECO (энергосбережение), режим D (стандартный) и режим S (спорт). Нажмите е на кнопку вкл./выкл., чтобы переключить режим на следующий.
- 3: Спидометр: показывает текущую скорость. Также отображает коды ошибок при обнаружении неисправностей.
- 4: IDLED Освещение: дважды щелкните кнопку вкл./выкл., чтобы включить фару.
- 5: Bluetooth: светящийся значок Bluetooth указывает на то, что электросамокат подключен к мобильному устройству (смартфону). Вы можете просмотреть статус электросамоката после подключения к приложению через Bluetooth.
- 6: Отображение перегрева: если во время эксплуатации электросамоката внутренняя температура контроллера и/или двигателя слишком высока, на панели незамедлительно отобразится аварийный сигнал перегрева.
- 7: Тревога: при выходе из строя контроллера загорается символ тревоги, чтобы предупредить об этом.

## 4 Зарядка аккумуляторной батареи

1

Подключите зарядное устройство к сети переменного тока

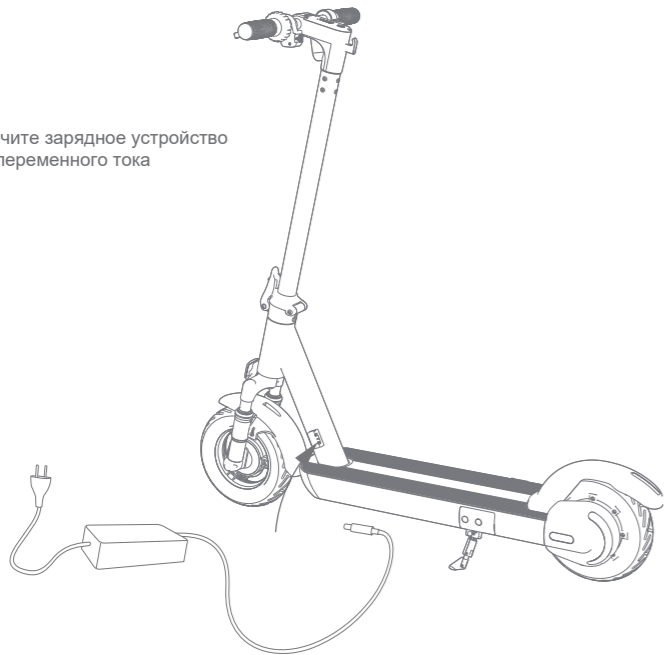

2

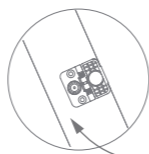

Откройте крышку отсека зарядки АКБ

3

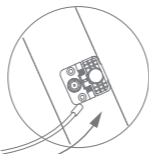

Подключите зарядный штекер к разъему

4

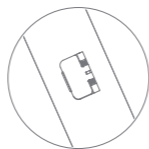

Закройте крышку отсека зарядки АКБ после зарядки.

## 5 Информация для начинающих

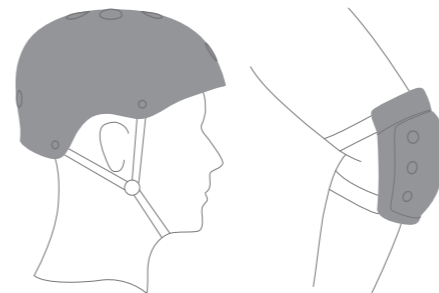

Когда вы учитесь управлять электросамокатом, всегда надевайте шлем и защитные приспособления.

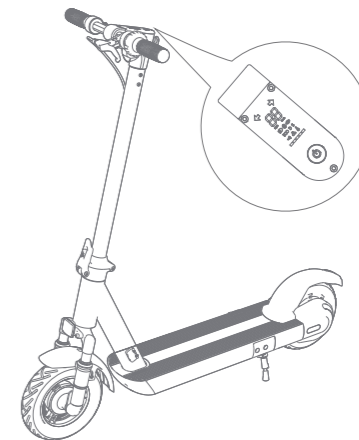

1. Включите электросамокат и проверьте уровень заряда индикаторной лампы. Зарядите аккумуляторную батарею электросамоката, если уровень её заряда низкий.



2 После включения электросамоката встаньте на деку одной ногой и оттолкнитесь другой ногой от земли, чтобы начать движение.

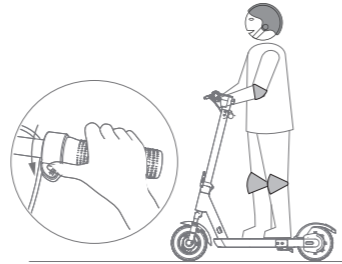

3 Поставьте вторую ногу на деку таким образом, чтобы обе ноги стояли устойчиво. Чтобы увеличить скорость движения, нажмите на рычаг акселератора, расположенный справа на руле. Обратите внимание, что для вашей безопасности двигатель не включается до тех пор, пока электросамокат не достигнет скорости 5 км / ч

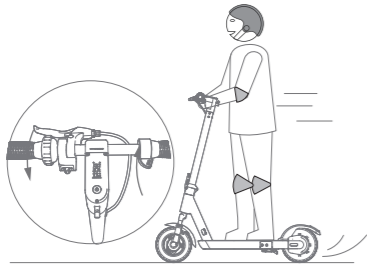

4 Сбавьте скорость, отпустив рычаг акселератора. Чтобы затормозить, удерживайте рычаг тормоза. Обратите внимание, что заднее крыло не является механическим тормозом, поэтому не нажимайте на него ногой во время движения.

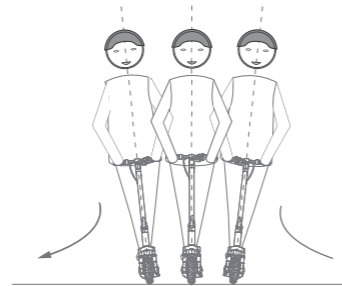

5 Чтобы выполнить поворот, наклоните корпус в сторону поворота и слегка поверните руль.

## 6 Меры безопасности



⚠ Не рекомендуется использовать во время дождя или гололедицы.

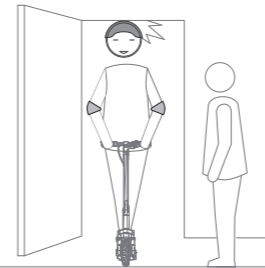

⚠ Будьте внимательны при передвижении через ограниченные по высоте проходы.



⚠ ЗАПРЕЩАЕТСЯ преодолевать "лежачих полицейских", пороги или другие искусственные неровности на высокой скорости.



⚠ Следите за скоростью движения по склону, заблаговременно снижайте скорость движения.

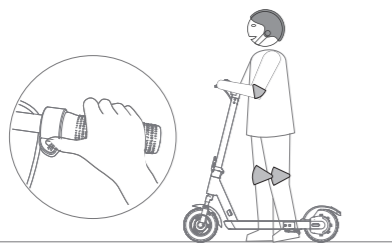

⚠ Не нажимайте на рычаг акселератора при ходьбе.

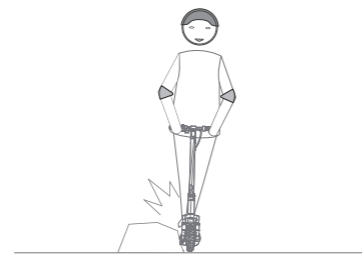

⚠ Избегайте контакта шины/колеса с препятствиями.

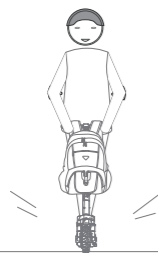

⚠ ЗАПРЕЩАЕТСЯ перевозить тяжелые предметы на руле.



⚠ ЗАПРЕЩАЕТСЯ ездить на электросамокате, стоя только на одной ноге.

## 7 Запрет на опасные действия

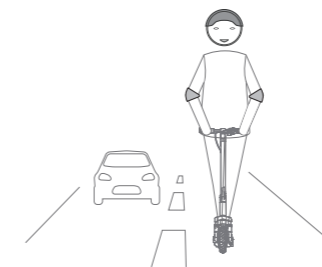

⊗ ЗАПРЕЩАЕТСЯ ездить по дорогам общего пользования, автомагистралям или шоссе

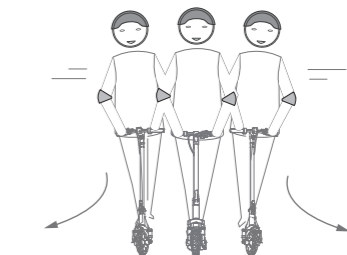

⊗ Не поворачивать резко руль во время движения на высокой скорости



⊗ Не ездите на электросамокате под дождем или по дороге с лужами глубиной более 2 см.

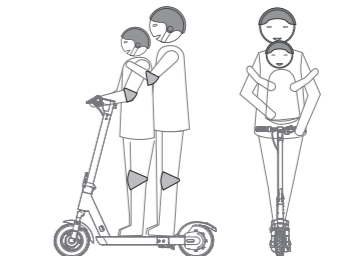

⊗ Дека электросамоката предназначена только для одного пользователя, управляющего им. Не ездите вдвоем и не перевозите пассажиров. Не перевозите детей.



⊗ ЗАПРЕЩАЕТСЯ нажимать на заднее крыло.



⊗ ЗАПРЕЩАЕТСЯ отрывать руки от руля во время езды, а также удерживать руль только одной рукой.

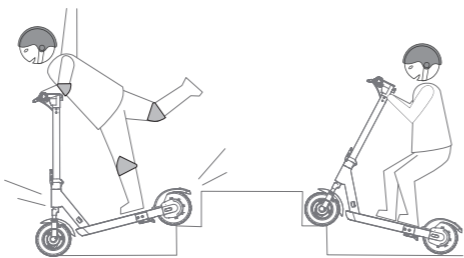

⊗ ЗАПРЕЩАЕТСЯ подниматься и спускаться на электросамокате по лестнице, а также перепрыгивать через препятствия.

## 8 Инструкции по технике безопасности

Помните, что вы можете снизить риск, следуя всем инструкциям и предупреждениям в этом руководстве, но вы не можете исключить абсолютно все риски. Всякий раз, когда вы передвигаетесь на электросамокате, вы рискуете получить травму из-за потери управления, столкновений и падений.

Электросамокат - это интеллектуальный и удобный инструмент для транспортировки на короткие расстояния. При входе в общественные места всегда соблюдайте местные законы и правила. Чтобы узнать о соответствующих законах и постановлениях, проконсультируйтесь с соответствующими местными отделами или свяжитесь со службой поддержки.

### ВНИМАНИЕ!

- ★ Всегда надевайте шлем, перчатки, налокотники, и другое защитное снаряжение во время езды;
- ★ Перед поездкой проверьте, достаточно ли мощности, нет ли ненормального шума или люфта;
- ★ Запрещено движение по скользкой дороге, особенно по обледенелой и заснеженной дороге;
- ★ Не рекомендуется кататься по склонам, превышающим 15 °;
- ★ Ездить в дождливые дни запрещено;
- ★ Не рекомендуется использование детьми до 15 лет;
- ★ Избегайте резких ускорений и замедлений, не наклоняйтесь вперед и слишком сильно назад, а также избегайте превышения скорости; когда мощность АКБ недостаточна для полноценного использования, продолжайте движение на низкой скорости и постарайтесь зарядить АКБ как можно скорее;
- ★ Сосредоточьтесь на защите личной безопасности при риске падения и всегда придерживайтесь принципа «люди на первом месте»;
- ★ Не убирайте руки с руля во время езды, чтобы избежать непредвиденных ситуаций;
- ★ Не оставляйте электросамокат в багажнике автомобиля надолго в жаркую погоду;
- ★ Всегда соблюдайте местные законы и правила, сохраняйте безопасное расстояние между вами и другими людьми и/или транспортными средствами во время езды.
- ★ Управляйте автомобилем со скоростью, безопасной для вас и окружающих.
- ★ Не пугайте людей в общественных местах, особенно детей, предупреждайте людей и снижайте скорость при движении позади них.



★ Соблюдайте безопасное расстояние с другими электросамокатами, не ездите бок о бок, если нет достаточного пространства для проезда;

★ Не катайтесь в темном месте, при необходимости снизьте скорость и будьте начеку;

★ Езда задним ходом опасна, старайтесь избегать езды задним ходом;

#### Активные меры безопасности

Пожалуйста, внимательно прочтите это руководство, поймите и подтвердите его содержание.

★ Не позволяйте другим пользоваться вашим электросамокатом, если они не прочитали это руководство внимательно;

★ Примите надлежащие меры безопасности во время вождения. При каждой поездке надевайте шлем, который должен соответствовать форме головы и может защищать затылок, а также используйте средства защиты, такие как перчатки, средства защиты глаз, налокотники и наколенники;

★ Не используйте электросамокат, если вы плохо себя чувствуете или не можете следовать инструкциям или предупреждениям в этом руководстве; запрещено управлять электросамокатом, находясь в состоянии алкогольного или наркотического опьянения;

★ Заряжайте батарею электросамоката вовремя, чтобы обеспечить безопасность -- когда мощность батареи электросамоката низкая, то сигнал тревоги продолжает работать, а скорость движения ограничена;

★ Проверяйте состояние электросамоката каждый раз перед поездкой. Если обнаружены какие-либо отклонения или повреждения, то использование электросамоката следует отложить до устранения неисправностей.

**Пожалуйста, увеличивайте скорость медленно. Внезапное ускорение может легко привести к потере равновесия электросамоката и стать причиной падения водителя и получения травмы! Это опасная привычка, которая является причиной большинства случайных падений и травм, вызванных потерей равновесия.**

**Во время поездки могут возникнуть внезапные опасности, поэтому всегда будьте осторожны. Компания не несет ответственности за любые травмы, вызванные несоблюдением инструкций в руководстве. При зарядке электросамоката выберите официальное зарядное устройство и заряжайте его в безопасном, открытом и вентилируемом месте. Запрещается заряжать в замкнутом пространстве, например, в гостиной или спальне, а также в помещении с легковоспламеняющимися и взрывоопасными материалами.**

## 9 Повседневное обслуживание

### Мойка и чистка электросамоката

Перед чисткой электросамоката убедитесь, что самокат выключен, шнур питания зарядного устройства отключен, а заглушка разъёма для зарядного устройства плотно закрыта; в противном случае можно повредить электрические компоненты. Для очистки используйте мягкую влажную ткань. Трудноудаляемые пятна можно очистить зубной щёткой, а затем стереть мягкой влажной тканью.

Внимание!

ЗАПРЕЩАЕТСЯ использовать для чистки самоката: спирт, бензин, ацетон или иные растворители.

ЗАПРЕЩАЕТСЯ мойка самоката как проточной водой, так и аппаратом высокого давления.

### Хранение электросамоката

Поместите электросамокат в сухое и прохладное место в помещении, не храните его на открытом воздухе в течение длительного времени. Воздействие солнца / высоких температур / низких температур на открытом воздухе может ускорить ухудшение внешнего вида электросамоката, ускорить старение шин, а также сократить срок службы аккумуляторной батареи.

### Обслуживание аккумуляторной батареи электросамоката

Не помещайте аккумуляторную батарею в среду с высокой температурой выше 50 ° C или с низкой температурой ниже -20 ° C (например, не кладите электросамокат или его аккумуляторную батарею в автомобиль, находящийся под прямыми лучами солнца). Запрещается бросать аккумулятор в огонь, иначе это может привести к выходу аккумулятора из строя, перегреву или даже возгоранию.

Избегайте полного разряда аккумулятора. своевременная подзарядка АКБ значительно продлит срок службы аккумулятора. Максимальный ресурс АКБ возможен только при эксплуатации электросамоката в нормальных условиях. Напротив, срок службы аккумулятора и производительность уменьшаются, если электросамокат используется при температуре ниже 0 ° C. В частности, при температуре -20 ° C запас хода может составлять только половину и даже менее, чем при комнатной температуре.

Если электросамокат не используется в течение длительного времени, рекомендуется заряжать аккумулятор самоката каждые 0,5–1 месяца.

*Примечание: если аккумулятор издает сильный запах или нагревается, немедленно прекратите использование продукта.*

*Непрофессионалам запрещается разбирать аккумуляторную батарею по своему желанию, в противном случае это может привести к серьезным несчастным случаям из-за поражения электрическим током или короткого замыкания!*

## 10 Таблица параметров модели

Параметры	Элемент	KugooKirin M3
Размер	Размер в сложенном состоянии (мм)	1155*455*625
	Высота (мм)	1195
Вес	Максимальная нагрузка (кг)	120
	Вес нетто (кг)	22
Параметры пользователя	Возраст пользователя (лет)	16~50
	Рост пользователя (см)	120~200
Параметры движения	Максимальная скорость (км / ч)	≤40
	Запас хода на одном заряде АКБ (км)	40
	Максимально преодолеваемый подъём-уклон	20%
	Рабочая температура	-10°C~40°C
	Уровень IP-защиты	IPX7
Параметры аккумуляторной батареи	Номинальное напряжение (В)	36
	Максимальное напряжение заряда (В)	42
	Ёмкость аккумулятора (мАч)	13000
Параметры двигателя	Номинальная мощность (Вт)	600
Параметры зарядного устройства	Номинальная мощность (Вт)	126
	Номинальное входное напряжение (В)	100~240
	Номинальное выходное напряжение (В)	42
	Номинальный ток (А)	3
	Время зарядки (ч)	4.5

*Примечание. Характеристики и параметры могут отличаться в зависимости от модели. Компания-производитель оставляет за собой право вносить изменения в конструкцию изделий и деталей, не ухудшающих качество изделия, без предварительного уведомления.*

## 11 Дополнительная информация

Производитель:  
Shenzhen City Heng Zhi He Technology Co., Ltd  
4F4006, Shenzhen computer building, Madame Curie Avenue, Wankecheng community, Bantian street, Longgang District, Shenzhen, Китай  
Импортер и лицо, уполномоченное принимать претензии:  
ООО «СофтМастер»  
123298, г. Москва, 3-я Хорошёвская ул., д. 18 к. 2, 1 этаж, офис 108  
Телефон: 8 (800) 222 32 06  
Сайт: [www.push.ru](http://www.push.ru)  
E-mail: [support@push.ru](mailto:support@push.ru)

### Гарантия

Срок гарантии — 1 год  
Срок службы — 2 года  
Дата производства содержится в серийном номере: 3 цифра - год производства, 4 и 5 - месяц производства.

Устройство не подлежит бесплатному гарантийному обслуживанию в случае повреждений или дефектов, вызванных следующими причинами:

- нарушение условий эксплуатации, указанных в Руководстве пользователя;
- обнаружение механических или иных повреждений устройства, а также повреждений, связанных с использованием в целях, для которых оно не было предназначено или в нарушение инструкций изготовителя или продавца, касающихся использования и обслуживания;
- обнаружение следов воздействия жидкости или пара;
- обнаружение попытки стереть, уничтожить или модифицировать заводской номер;
- обнаружение следов вскрытия, изменения или повреждения пломб;
- обнаружение следов попадания в устройство пищи и других посторонних предметов;
- несчастные случаи, форс-мажорные обстоятельства и действия третьих лиц (в частности, последствия кражи, удара молнии и т. п.);
- естественный износ устройства или его принадлежностей вследствие повседневного использования;
- обслуживание, ремонт в неавторизованных компанией-продавцом сервисных центрах;
- использование или подключение к дополнительному оборудованию, не предназначенному для использования с данным устройством;
- установка стороннего программного обеспечения.

С информацией о сертификатах и декларациях можно ознакомиться на сайте [www.push.ru/cert](http://www.push.ru/cert)

Сделано в КНР

